

Kitchen Station

SM9100 12/22
REGGAR JAN/23

組付け方法

- 1) まず初めにキッチンステーションの取付穴と真空マウントのボルト穴が揃うまで、真空マウントのハウジングの溝にキッチンステーションを差し込みます。
- 2) 真空マウントのハウジングのボルト穴にボルトを通し反対側からナットで固定します。ボルト穴とナット穴は下の図を参考にしてください。
- 3) 六角レンチでボルトをナットに固定します。反対側も同様の作業を繰り返します。
- 4) 次にキッチンステーションの上側（真ん中に溝のない側）にスパイスラックを差し込みます。
- 5) キッチンラックを裏返し、ペーパーホルダーを溝に沿って差し込みスパイスラックの溝にはめ込みます。
- 6) 抜け防止のためのピンをペーパーホルダーの穴に通します。
- 7) ゴミ袋ホルダーの丸いタブをベースの対応する穴に合わせて、ゴミ袋ホルダーを上から押し込み接続します。

※ 丸いタブは外れないようかなりタイトに設計されているため、完全に接続するにはある程度の力が必要になる場合があります。必要に応じてゴムハンマー等をご使用ください。

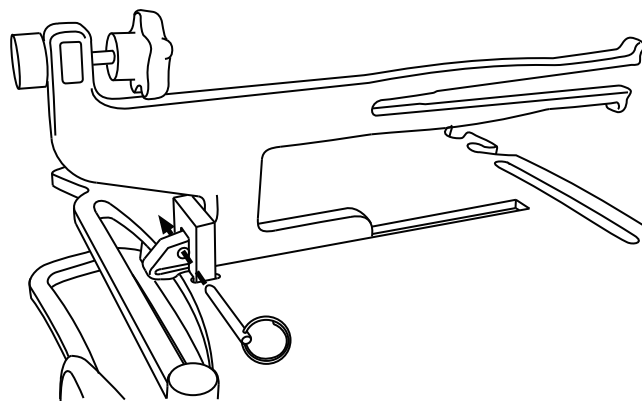
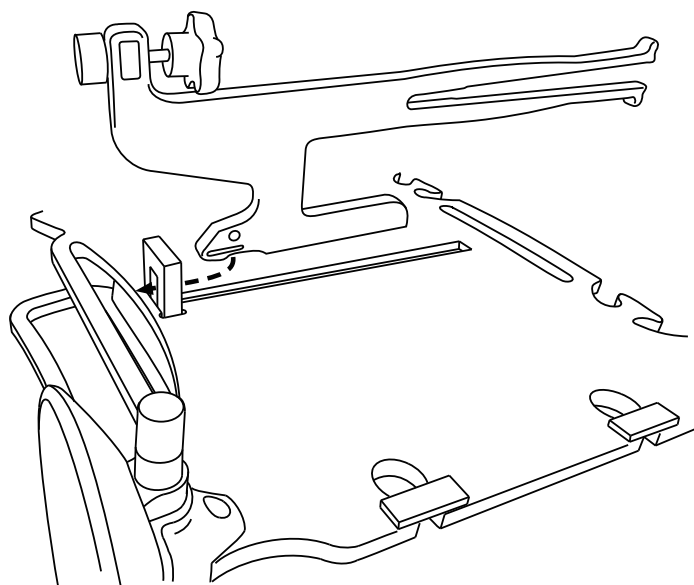
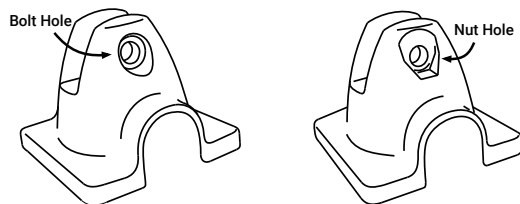
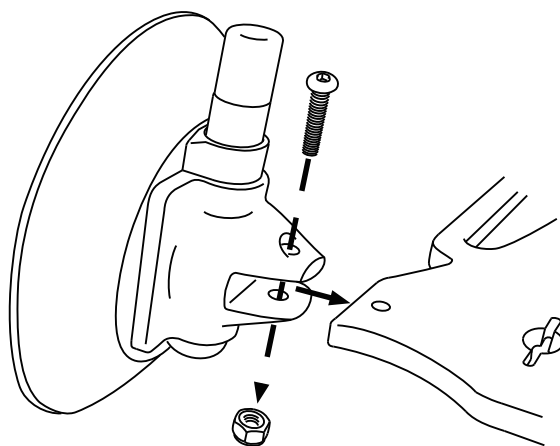
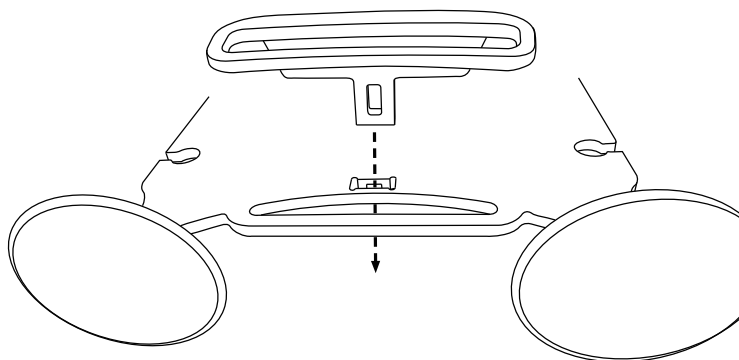

取付場所

各真空マウントは、ガラス、グラスファイバー、金属、プラスチックなどの清潔で凹凸のない硬い表面に取り付ける必要があります。真空マウントは継ぎ目などには取り付けられません。

取付方法：クリーニングとポンプ

- 1) ラックを取り付ける表面をきれいにします。ほこりや汚れが付着していると SeaSucker の真空性、吸着力に影響を与えます。
- 2) 各真空マウントからプロテクトカバーを取り外し、ゴム製の真空パッドに損傷や汚れがないかを確認します。
破損がみられる場合は、キッチンステーションを使用しないでください。
- 3) バキュームパッドが汚れている場合は、中性洗剤を水で薄めた溶液と柔らかい布またはスポンジで掃除して下さい。
- 4) 真空マウントを取り付け面に密閉するように押しつけ、ポンピングします。

正しい向きに関する注意：ペーパータオルホルダーはキッチンステーションの本体の下に吊り下げられています。

真空マウントを取り付け面に押し付けてパッドと取付面の隙間をなくします。隙間がある場合は真空状態を作り出すことができません。

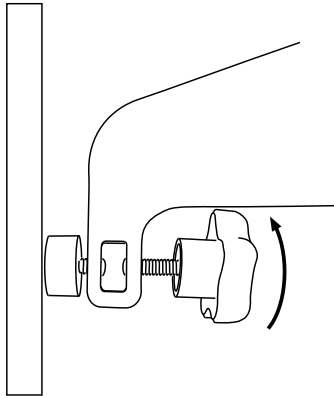
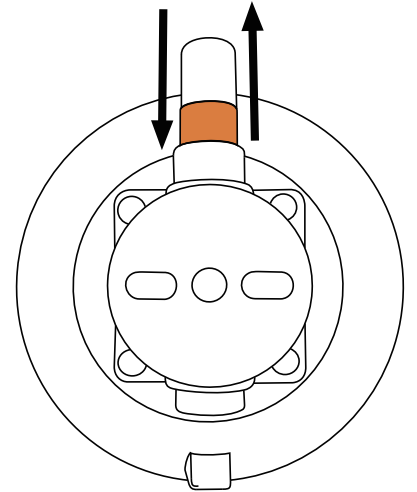

- 5) ブランジャーが跳ね返らなくなり、インジケーターバンドがポンプシリンダー内に隠れるまで繰り返しポンピングします。ラック上の全ての真空マウントも同様に取り付けしてください。
 - 6) 取り付けが完了したら、ペーパータオルホルダーのノブを使用して、取り付け面に対して足を調整します。(左図)ノブを時計回りに回して、取り付け面にちょうど接触するまでフットを進めます。これにより、キッチンステーションの垂直方向の安定性が向上します。
- ※ ブランジャーがポンプシリンダーに収まらない場合、またはポンピング直後に伸び続ける場合は、取り付け面・真空パッド・ポンプに対してクリーニングやメンテナンスを行ってください。また、ラックの位置をより適切な取付位置へ移動して下さい。
- ※ 問題を解決せずにラックを使用しないでください。ラックの脱落につながり危険です。

使用中のインジケーターバンドの確認

SeaSucker 真空マウントは、車に恒久的に取り付けることを意図したものではありません。時間の経過とともに真空が失われます。真空マウントが真空を失うと、ポンプのブランジャーを伸ばしてオレンジ色のバンドを露出させて警告します。使用中は真空マウントを監視する必要があります。車に乗り降りするときは、ラックの真空マウントにインジケータ バンドが見えるかどうかを確認してください。バンドが見える場合は、上記の手順で SeaSucker を再度ポンピングしてください。インジケータバンドが最大強度までポンピングしてから 4 時間以内に見えてしまう場合は、クリーニング、メンテナンス、または再配置が必要な場合があります。ラックが傷のある表面に取り付けられている場合は、ラックをより適切な位置に移動します。取り付け面や真空マウントが汚れている場合は、清掃してください。これらの手順を実行してもバキュームマウントの吸着力に改善が見られない場合は、問題が解決するまで使用を中止してください。劣化や消耗した真空マウントのポンプは、必要に応じてラックに付属のスペアと交換してください。追加の交換部品は、オンラインストアの交換部品ページにて購入できます。

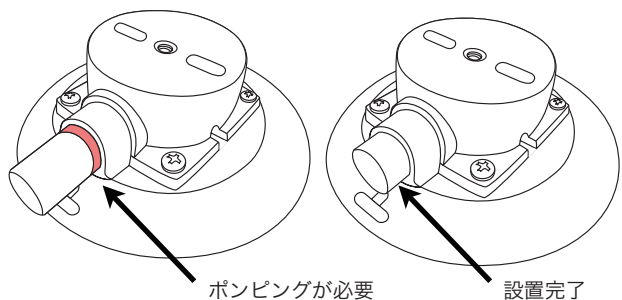

ラックの取り外し方とカバー

指先で SeaSucker の真空パッドのタブを取り付け面から持ち上げ、真空状態を解放します。

- ※ ラックを車に取り付けていないときは、必ず真空パッドにプロテクトカバーを取り付けて真空パッドのゴム部分を保護してください。
- ※ 収納前に、パッドが保護カバーに完全に収まっていることを確認してください。真空パッドが保護カバーに完全に収まっていないと、真空パッドの端が損傷したり変形したりする可能性があります。

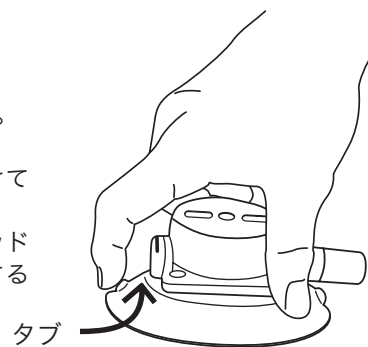

タブ

お手入れとメンテナンス

SeaSucker ラックを最大限に活用するには、定期的に検査し、真空マウントのプロテクトカバーを付けて保管してください。

- ・ 真空パッドをシーサッカーハウジングに取り付けているネジや、シーサッカーをラックデッキに取り付けているネジなど、すべてのネジがしっかりと締められていることを確認します。
 - ・ 真空パッドは使用前に毎回スポンジまたは柔らかい布、中性食器用洗剤、水で洗浄してください。このとき、刺激の強い溶剤や研磨性のクリーニングパッドは使用しないでください。真空パッドの端の部分の剛性、亀裂、粗さ、または切れ目を確認します。損傷した真空パッドは交換してください。
 - ・ 真空ポンプは定期的に掃除する必要があります。ブランジャーをポンプシリンダーからまっすぐ引き抜き、シリンダーの内側を食器用洗剤と柔らかい布またはペーパータオルで拭いてください。その後、シリンダー内を完全に乾かします。シリンダー内に水が残っていると、ポンプの逆止弁機能が妨げられる場合があります。
 - ・ ブランジャーをきれいに拭き上げ、ブランジャーの先端にある黒いゴム製シールを、ラックに付属の潤滑油チューブなどのシリコンベースのゲル潤滑剤の薄い層で再潤滑する必要があります。洗浄後、ブランジャーを押し戻します。シリンダーを数回ポンピングして、適切に装着し、潤滑剤を分配します。
- ※ ラックには交換用の SeaSucker 真空ポンプが 1 つ付属しています。
- ※ 追加の交換用 SeaSucker、バキュームパッド、バキュームポンプ、および追加の潤滑油チューブは、弊社のオンラインショップにてご購入いただけます。

**ラックに付属の潤滑チューブは、真空ポンプのメンテナンス専用です
真空パッドに潤滑剤を塗布しないでください**

右の QR コードよりメンテナンスの方法が
ご確認いただけます。

<https://youtu.be/KzTsjyWAAzc>



トラブルシューティングガイド

問題点	問題点	問題点
ゆっくりと空気が入る	取付面 及び 真空パッドの乾燥	取付面 及び 真空パッドを湿らせる
	真空パッドの傷	真空パッドを交換する
	ポンプ内の汚れ	ブランジャーとポンプシリンダーを洗浄し、再潤滑する
	ポンプ内の乾燥	ブランジャーシールを再潤滑する
	真空パッドの汚れ	きれいなウエスと水で拭き上げる
	取付面の汚れ 又は 凹凸	取付面の清掃 又は 適切な場所に移動させる
すぐに空気が入る	真空パッドの損傷	真空パッドを交換する
	ポンプの損傷	真空ポンプを交換する
	取付面の汚れ 又は 凹凸	取付面の清掃 又は 適切な場所に移動させる
ポンプの詰まり または 動きの鈍さ	ポンプ内の乾燥	ブランジャーシールを再潤滑する
	パッドの空気穴が塞がっている	汚れやゴミを取り除く ブランジャーとポンプシリンダーを洗浄し、再潤滑する
	ポンプ内の汚れ	ブランジャーとポンプシリンダーを洗浄し、再潤滑する

保証

SeaSucker 社は、新品の購入者に、材料および製造上の欠陥について無期限かつ譲渡不可の保証を提供します。欠陥のある製品は、交換または修理 (SeaSucker 社の判断による) のために SeaSucker 社に返品することができます。保証請求には、領収書またはその他の購入証明書を添付する必要があります。

欠陥のある部品または付属品の修理または交換のための SeaSucker 社 との間の輸送費は、この保証の対象外であり、所有者が支払う必要があります。

この保証は、この製品の通常の使用で予想される日常的な損耗、またはメンテナンスの不足、ユーザーエラー、製品の改造または修正、事故、誤用、乱用、または怠慢に起因する損傷または故障には適用されません。

この保証は、明示または黙示を問わず、その他すべての書面または口頭による保証に代わるものとして提供されます。特定の目的に対する商品性および適合性の保証であり、この保証の期間および仕様限定されます。

この保証に基づく購入者の唯一の救済策は、欠陥のある製品の修理または交換、または SeaSucker 社の選択により、製品の購入価格に対する返金またはストアクレジットの発行です。製品の欠陥に関連する SeaSucker 社の賠償責任は、製品の使用または使用不能に起因するかどうか、および不法行為、契約またはその他の法的理論に基づいて請求されるかどうかにかかわらず、当該製品に支払われた実際の価格に限定されるものとし、使用の損失、時間の損失、偶発的、結果的、特別、または間接的な損害は一切含まれません。

この製品の使用が適用される地域または州の法律によって禁止されていないことを確認することは、ユーザーの責任です。保証請求は、次の方法で開始できます。

WEB : <https://seasucker.loopreturns.com/#/>

TEL : 1-941-900-1850

MAIL : info@seasucker.com

修理と交換

保証対象外の損傷のある製品は、お客様の費用で修理または交換することができます。

真空パッド、ポンプ、フォークマウント、およびハードウェアを含む交換部品は、弊社のオンラインストアの交換部品カテゴリにて購入いただけます。

重要な警告事項

- ・ 車両を動かす際には必ず取り外してください。
- ・ インジゲーターバンドが見えている状態で使用しないでください。
- ・ SeaSucker のポンプにあるインジゲーターバンドが露出している場合は使用しないでください。
- ・ 真空マウントが 4 時間以上真空を保てない場合は、メンテナンスを行ってください。
- ・ 取り付け前に取り付け面を清掃してください。
- ・ 取り付け前に真空パッドをきれいに清掃してください。
- ・ SeaSuckers のポンプを定期的に洗浄し、注油してください。
- ・ ネジ、ナット、およびボルトを定期的に検査し、必要に応じて締め直してください。
- ・ 使用しないときは、真空パッドにプロテクトカバーを取付けて保管して下さい。



Designed and manufactured by:
SeaSucker, LLC
Bradenton, Florida
www.SeaSucker.com



販売元

株式会社リガーマリンエンジニアリング

〒511-0283 三重県いなべ市大安町南金井 1732 番地

WEB : <http://www.regar.co.jp>

TEL : regar@regar-m.jp

並行輸入品や弊社以外からご購入された製品に関しまして、弊社は一切責任を負いませんのでご留意ください。お問い合わせの際は、商品に同梱されております販売証明書を必ずご用意ください。